

—交換手順書—

専門業者様向け

■ 交換の前にご確認ください

■ 安全のため必ずお守りください

- ・ 交換作業時に他者に電動開閉操作されないよう、配慮してください。
- ・ 2階腰高窓など、バルコニーの設置が無い箇所での作業は、作業者の転落や部品、工具の落下の危険がありますのでおやめください。
- ・ 脚立を使用する際は安定した場所に設置し、安全に十分注意したうえで作業してください。

■ 必要な工具

プラスドライバー

■ 梱包内容

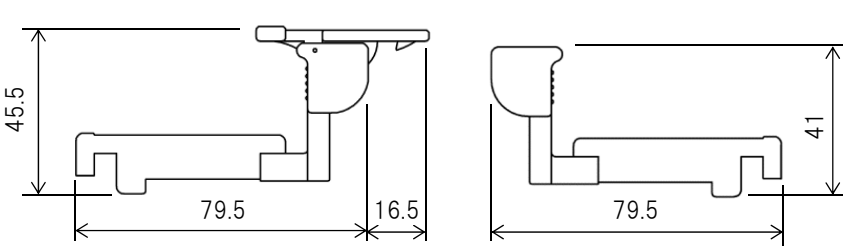
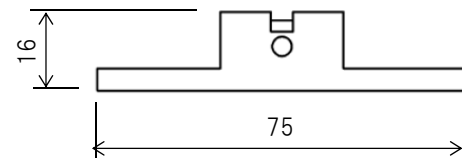
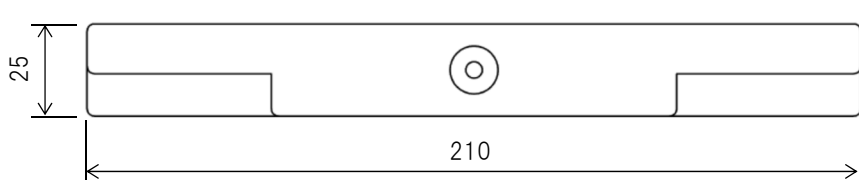
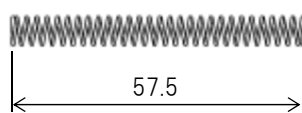
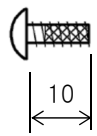
名称	形状等	個数
つまみ右 つまみ左 (電動用)		各 1 個
固定板		1 個
化粧カバー		1 個
スプリング		2 本
トラス小ねじ	<p>M4×10</p> 	1 本

—交換手順書—

専門業者様向け

■ 交換手順

1. つまみ錠の位置確認

- ① つまみ錠が取付けられている左右の位置が分かるように、化粧カバーの端部位置にテープ等で目印を付けてください。
(交換時の位置出しのため)

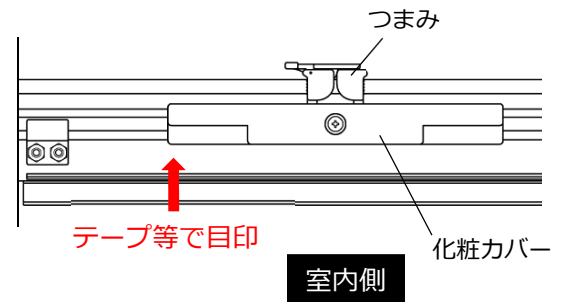

2. 内観左側ガイドレールの取り外し

- ① シャッターを全開にします。
- ② 内観左側のガイドレールを固定しているねじをドライバーで全て取り外し、下地枠からガイドレールを取り外します。

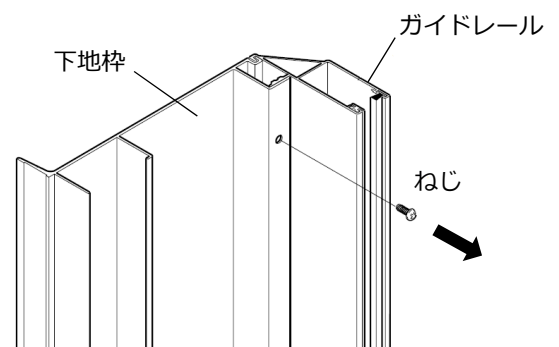

<注意事項>

ガイドレールに右図のような**非常開放レバー**が
付属している場合は、**内観右側のガイドレールを**
取り外してください。

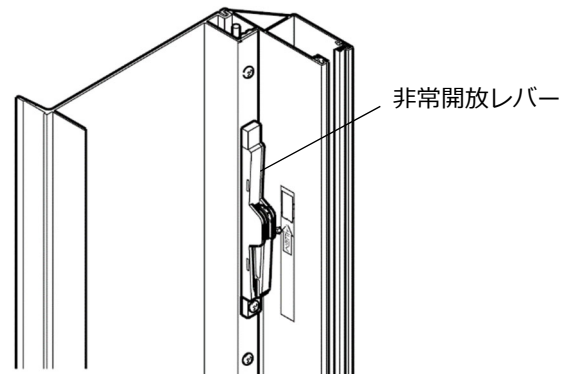

3. 以降の作業は、取り外したガイドレール側
から行ってください。

3. つまみ錠の取り外し

- ① 作業しやすい座板高さまで、電動でシャッター降ろします。この時、ガイドレールを外した側のシャッターがばたつかないように手で押さえながら行ってください。
- ② つまみのロック左上を押し、解錠状態にします。
- ③ つまみ錠のねじをドライバーで取り外し、化粧カバーを取り外します。

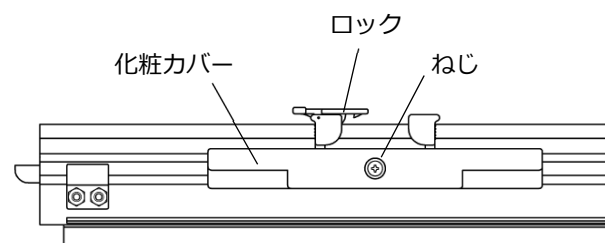

発行年月	2022年7月
手順書 No.	08222
品番	DJUSHIJYO

専門業者様向け

- ④座板の端部から出ているラッチバーを引出し、つまみ、固定板、スプリングをスライドさせて座板から抜き出します。

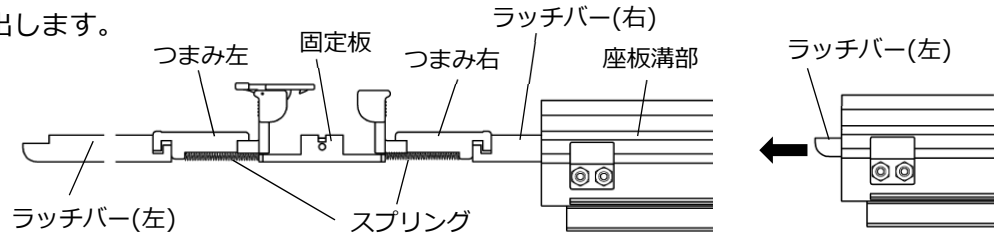

このとき、ラッチバー(右)は座板の溝内に残してください。ラッチバー(左)も再度使用しますので、破棄しないでください。

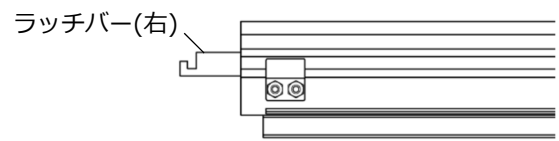

4. つまみ錠の取付け

- ①新しいつまみ錠のセット部品を、右下図の順番に座板溝部へスライドしながら挿入していきます。

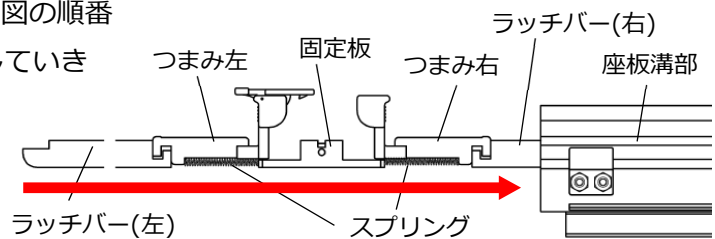

※つまみの鍵状の部分を、ラッチバーの切欠部に合わせます。

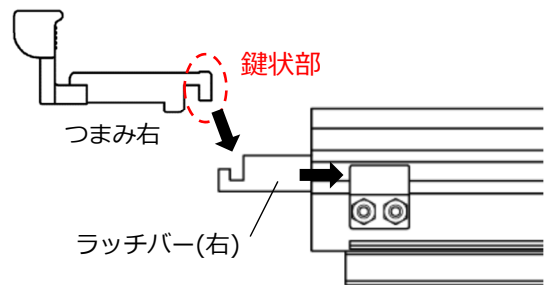

※スプリングはつまみの下部へ挿入します。
 ※固定板の先端がスプリングを押すように座板の溝部へ挿入します。

<注意事項>

固定板の上下、裏表の向きに注意してください。

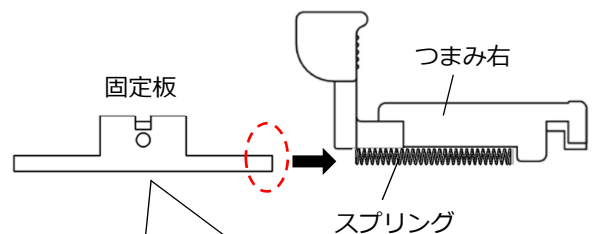

<上から見た図>

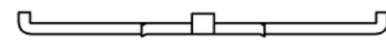

室内側 (手前)

発行年月	2022年7月
手順書 No.	08222
品番	DJUSHIJYO

—交換手順書—

専門業者様向け

- ② ラッチバー(左)の先端が座板から出る位置までスライドさせてください。

この部分が出る位置

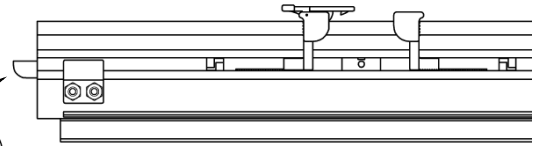

- ③ つまみの左右を少し閉じながら化粧カバーの切り欠きに入れ、化粧カバーをかぶせます。ドライバーを使用し、化粧カバーを付属のトラス小ねじ M4×10 で固定板のねじ穴に仮固定します。つまみを操作し、ラッチバーの先端が動作することを確認してください。

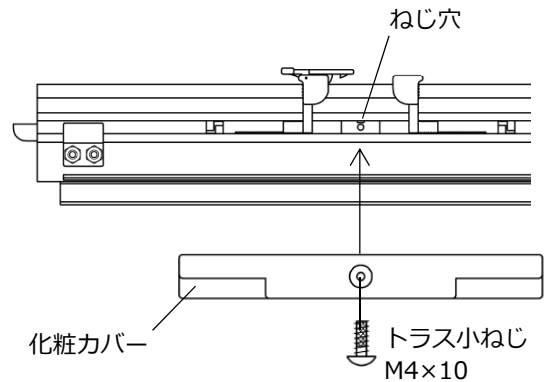

- ④ 最初に付けた化粧カバーの端部位置の目印に合うように化粧カバーの左右位置を調整し、トラス小ねじ M4×10 を本締めします。

<注意事項>

つまみ錠の左右位置がずれると、施錠不良やシャッター開閉時に引っかかるおそれがあります。

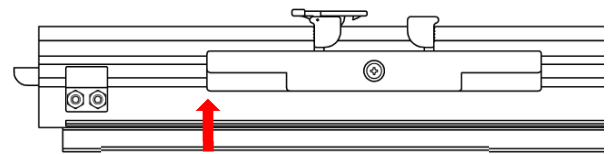

目印に合うように調整する

5. 内観左側ガイドレールの取付け

- ① 左右のつまみを閉じ、ロックを掛け、解錠状態にします。
- ② 座板を手で軽く押さえながら、電動でシャッターを全開付近まで巻上げていきます。

<注意事項>

上限付近でケース板やまぐさに指を挟まないようご注意ください。

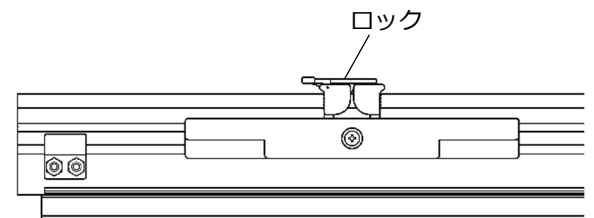



つまみ錠 樹脂製 電動タイプ

発行年月	2022年7月
手順書 No.	08222
品番	DJUSHIJYO

—交換手順書—

専門業者様向け

- ③ガイドレールの先端を座板、スラットの端部に差し込みながら、下地枠に嵌合させます。

<注意事項>

ガイドレール形状により下地枠への嵌合方法が異なります。右図を参考に取付けてください。

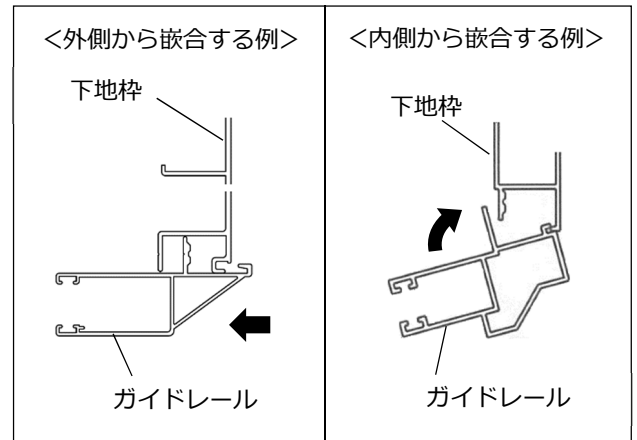

- ④下地枠にガイドレールをねじ固定します。

<注意事項>

電動ドライバーは使用しないでください。

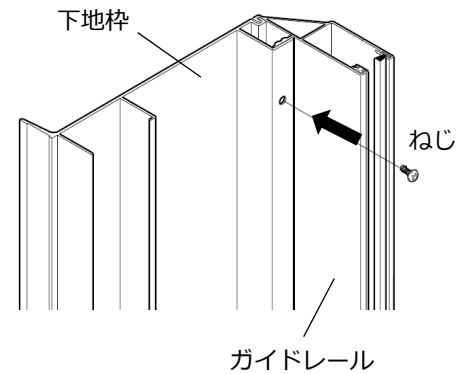

- ⑤シャッターを操作し、正常に作動することを確認してください。