

ECサイト用

三和の簡易防水商品

ウォーターガード eシート

取扱説明書

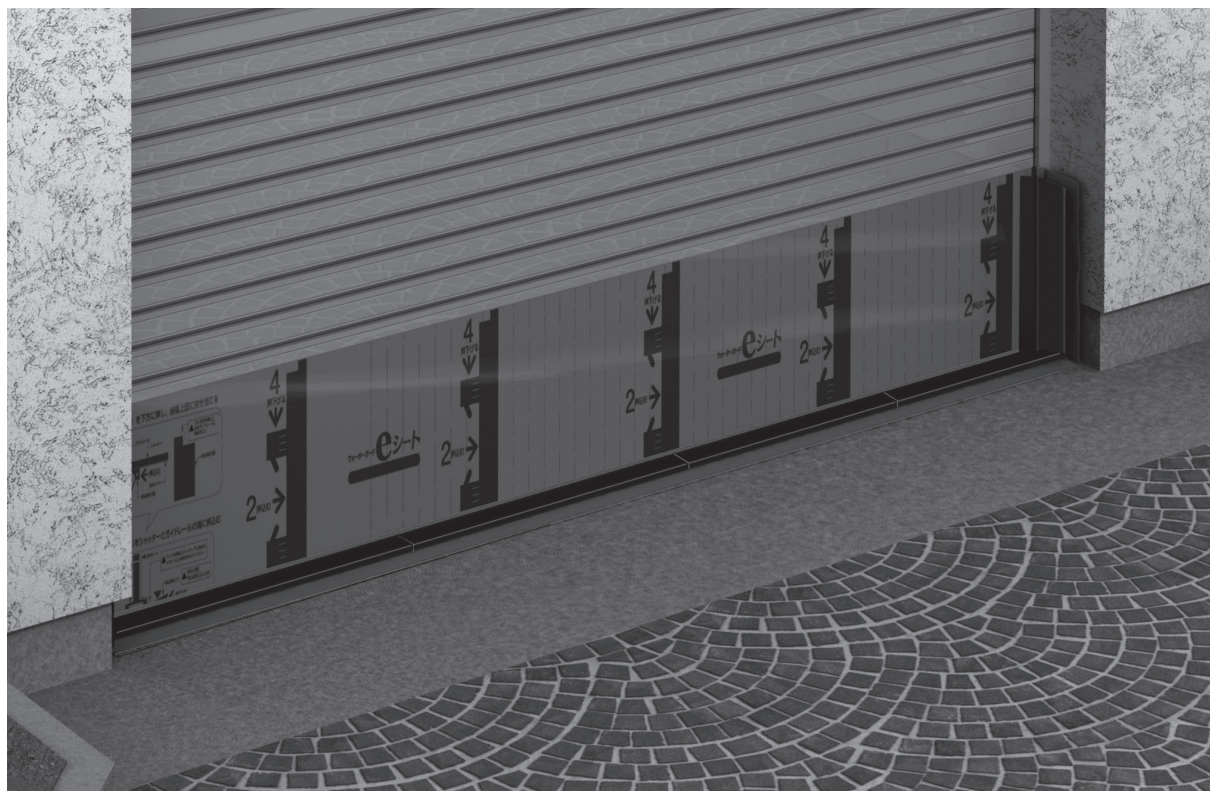

- この取扱説明書をよくお読みのうえ、正しくご使用ください。
また、いつでもお読みいただけるよう大切に保管してください。
- シャッター本体の取扱いについては、シャッター本体の取扱説明書
をご覧ください。

ごあいさつ

このたびは、三和シャッター工業(株)の商品をお買い上げいただき、誠にありがとうございます。
この取扱説明書は、三和のウォーターガード「eシート」をご使用いただくためのガイドブックです。
当商品をご使用いただく前に、必ずこの取扱説明書をお読みいただき、十分ご理解されたうえで
ご使用ください。また、「ご使用上の注意」に記載されている事項は、守らないと重大な人身事故
につながるおそれもありますのでよくお読みになり、正しくご使用ください。
この取扱説明書をお読みになった後は、いつでもお読みいただけるよう大切に保管してください。

安全にお使いいただくために

この取扱説明書では、お客様に特に注意していただきたい事項には、下記のようなマークと見出しをつけています。この取扱説明書の中で、これらのマークと見出しがありましたら、記載内容をよくお読みいただき、十分ご理解のうえ注意してご使用ください。

 **注意** | 取扱いを誤った場合に、軽傷を負うか、または物的損害の可能性のあることを示しています。

 | このマークのあるイラストは、してはいけない「禁止行動」を示しています。

目次

安全にお使いいただくために	1
ご使用上の注意	2・3
1. 製品仕様	4
2. 各部の名称	5
3. ご使用前の準備(お買い上げの後、すぐにしていただくこと)	6
4. ご使用方法	9
5. お手入れ(清掃)方法	13
保証書	14
6. 故障における修理連絡先	裏表紙

ご使用上の注意

注意

- 次の注意事項を必ず守ってください。
軽傷を負うか、または物的損害の可能性があります。
- 《eシート》は完全防水をお約束する製品ではありません。流入する水により、屋内側に置いてある物品が濡れるおそれがあります。濡れて困る物品は使用前に移動してください。

完全防水ではありません。

《eシート》は完全防水をお約束する商品ではありません。流入する水により、屋内側に置いてある物品が濡れるおそれがあります。

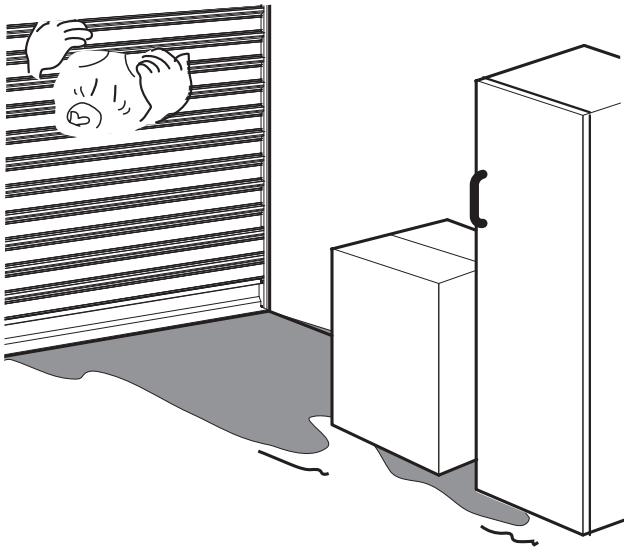

正しい方法で設置してください。

誤った設置方法では、十分な防水機能が発揮されず損害が発生する危険性があります。



ガイドレールやシャッター端部にご注意ください。

ガイドレールの溝や端部に指などを差し込まないようにご注意ください。思わぬケガをする場合があります。

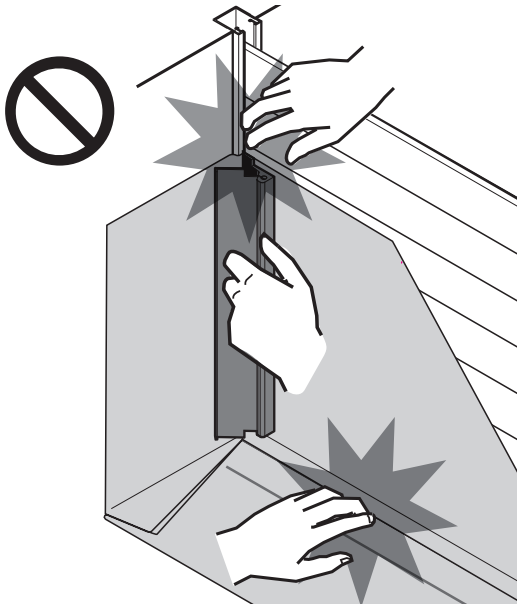

《eシート》を設置後にシャッターを動かさないでください。

シートが破れたり、シャッターが故障するおそれがあります。また、設置後はシャッター開口部からの出入りはできません。

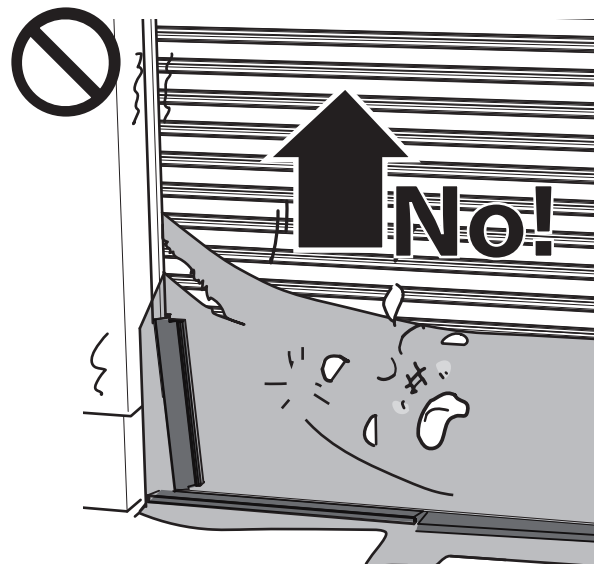

ご使用上の注意

注意

- 次の注意事項を必ず守ってください。
軽傷を負うか、または物的損害の可能性あります。
- 《eシート》は完全防水をお約束する製品ではありません。流入する水により、屋内側に置いてある物品が濡れるおそれがあります。濡れて困る物品は使用前に移動してください。

防水時以外で長時間《eシート》を設置したまま放置しないでください。

シートが破損したり劣化したり、盗難のおそれもあります。浸水の恐れがなくなりましたら、早めに片付けてください。

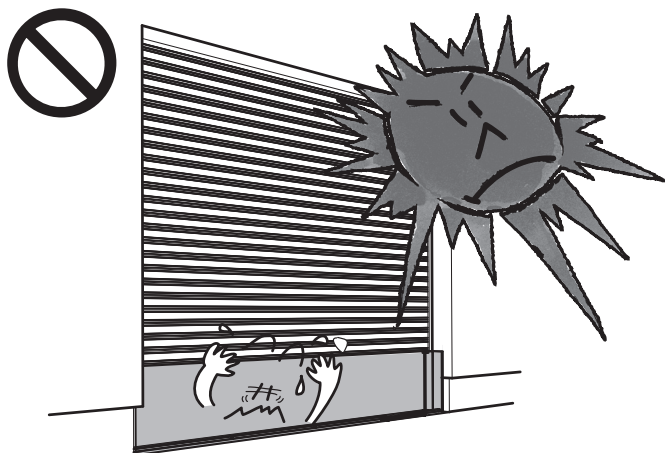

《eシート》は引きずったり、乱暴に扱わないでください。

シートが破れたり、押込部材が変形するおそれがあります。

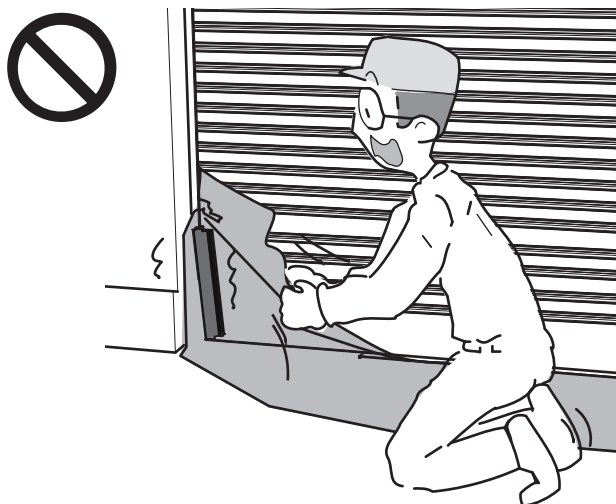

強風時は《eシート》の使用をお控えください。

強風時は、取付状況によりシートが外れる恐れがありますので、ご使用をお控えください。

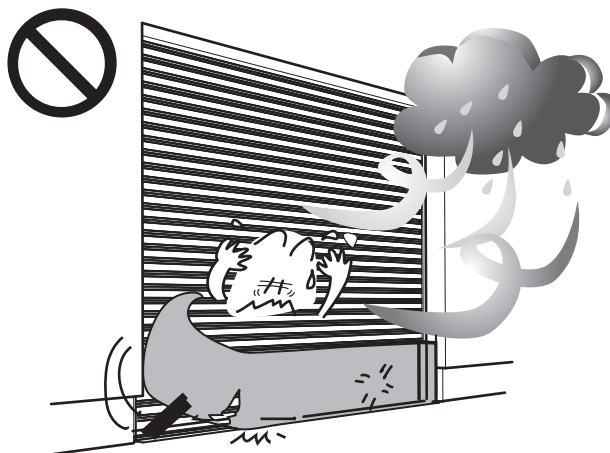

《eシート》の使用後は必ずお手入れをして、キッチンと収納し、もしもの時に備えてください。

※お手入れ方法は、P.13「5. お手入れ（清掃）方法」を参照してください。

収納はできるだけ高温・多湿・直射日光をさけて保管してください。また、保管時に上に物を載せたりせず、いつでも取り出しやすい所に保管してください。

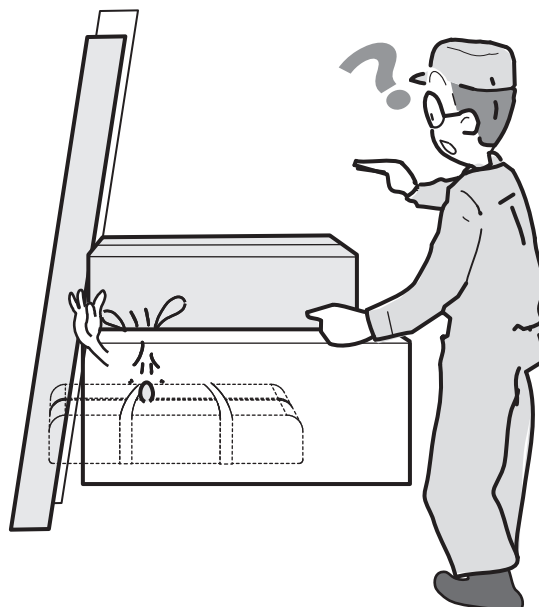

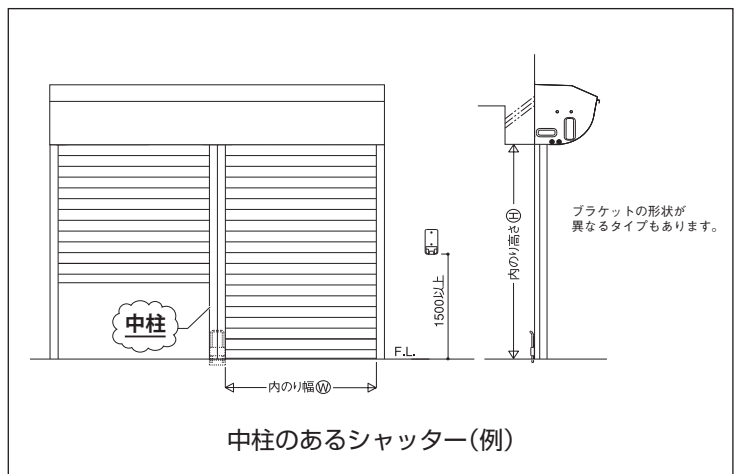
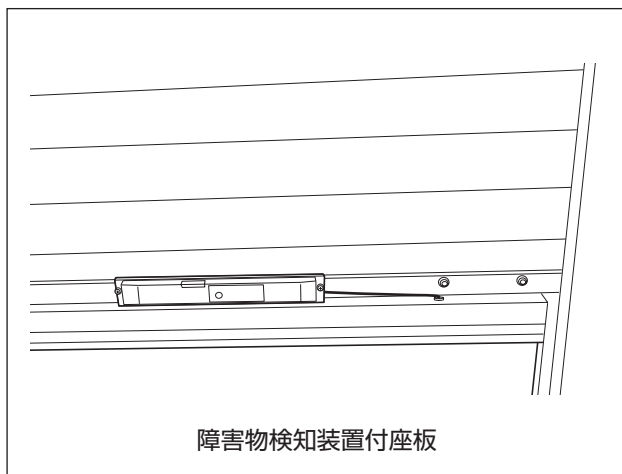

適用商品	バランスシャッター、サンオートAD、潮彩 [注意] ※他社製品への適用不可 ※障害物検知装置付座板、中柱への適用不可(下記イラスト参照)
設置可能範囲	W700 ~ W1800mm
設計浸水高さ	300mm
設置条件	※中柱への適用不可(下記イラスト参照) ※障害物検知装置付座板 適用不可(下記イラスト参照) ※床面不陸(凸凹)は、同梱の不陸確認プレートでご確認ください。不陸が、5mm以上の場合 は、補修工事が必要となります。
製品重量	3~5.5kg
取付時間	5~10分程度
防水性能	200ℓ/h・㎡以下 [注意] ※本データは当社実験値であり、保障値ではありません。 ※完全防水製品ではありません。 ※設置場所の状況、設置の仕方、設置環境により性能は異なります。 ※レールと躯体の取合部等、漏水の原因となる隙間はシーリング工事が必要です。

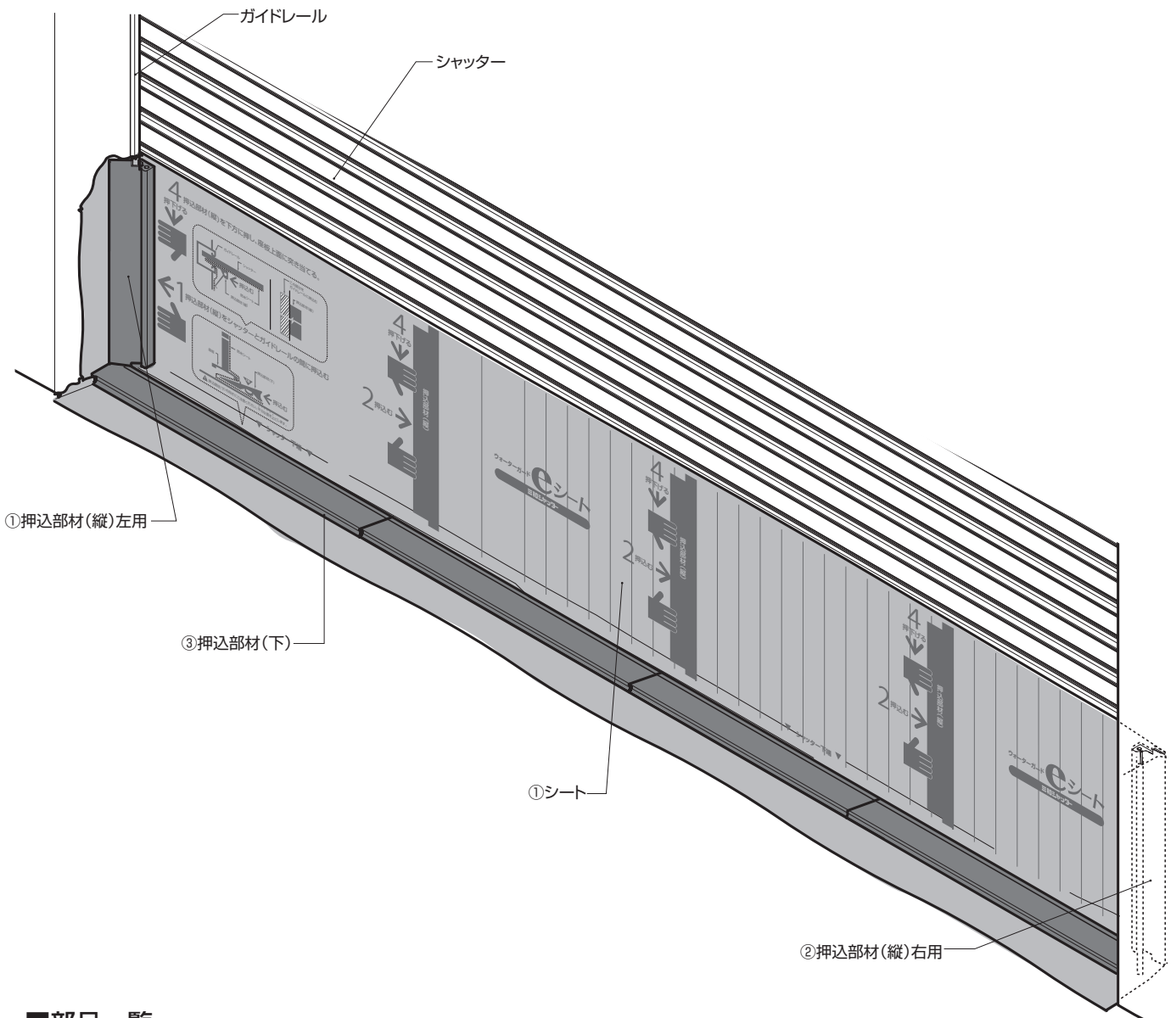

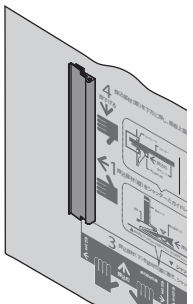
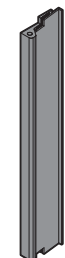
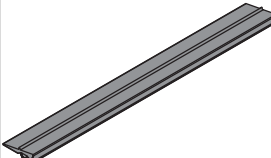
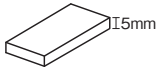
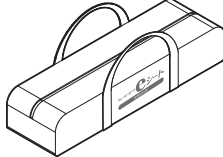

■ 部品一覧

名称	① シート+ 押込部材(縦)左用	② 押込部材(縦)右用	③ 押込部材(下)	④ 不陸確認プレート	⑤ 収納袋	⑥ 取扱説明書
形状	 ※ 押込部材(縦)左用がシートにセットされています。		 ※ 入り数は開口幅により異なります。	 15mm 100mm×50mm×5mm		
材質	表:ナイロン 裏:ポリウレタン	硬軟質ゴム	硬軟質ゴム	アルミ	ナイロン	—

■ 設計耐用年数

●当商品の設計耐用年数は5年です。ただし、設計耐用年数・設計耐用回数は保証値ではありません。保証期間については、巻末の「保証書」を参照してください。「設計耐用年数」はお客様による適切な維持・管理とお手入れを実施した場合の数値です。

なお、沿岸部、温泉地帯、化学・薬品工場などの腐食性環境や、大気中の砂塵、煤煙などが商品に付着する場所、および高温、低温、多湿などの使用環境下では、設計耐用年数についての記載数値を満足することはできません。また、使用頻度、お手入れなどの状況により記載数値を満足しないことがあります。

3 ご使用前の準備 (お買い上げの後、すぐにしていただくこと)

3-1 シートの裁断、押込部材(下)のカット、床面すき間の確認

- お求めいただいた《eシート》はいろいろなシャッター幅サイズの兼用長さになっています。
※本使用の前に必ず確認をお願いします。

1. 取付けシャッターの測定

- ガイドレールの内々寸法を計測します。

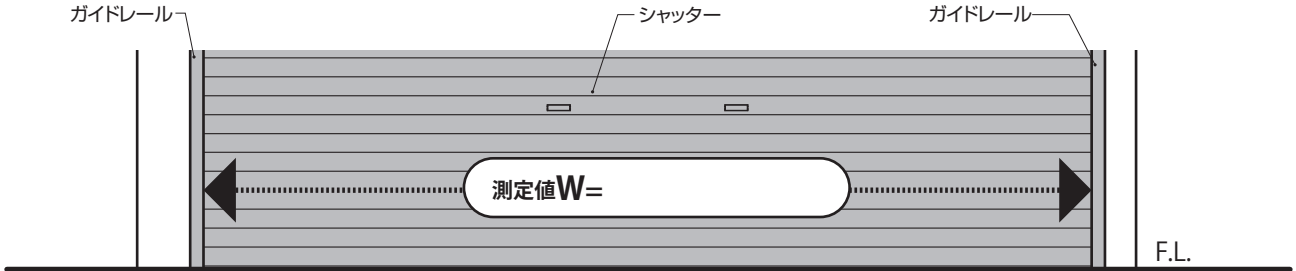

2. シートの裁断

- シートを
測定値+420mm
の長さで裁断します。
※シートには目安となる裁断位置がプリントされています。

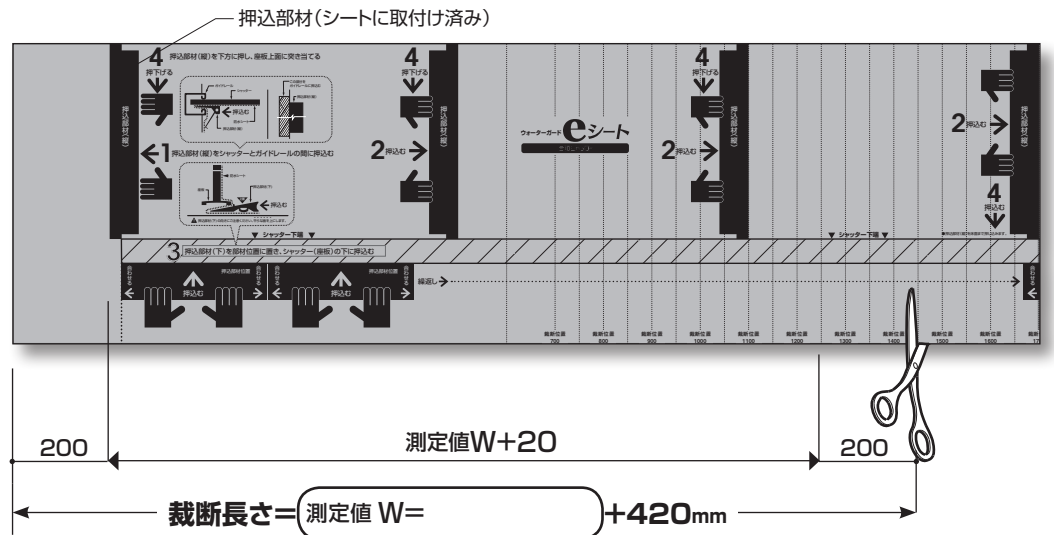

3. 押込部材(下)のカット

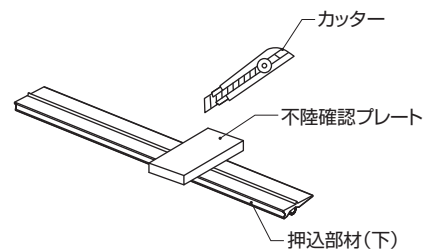
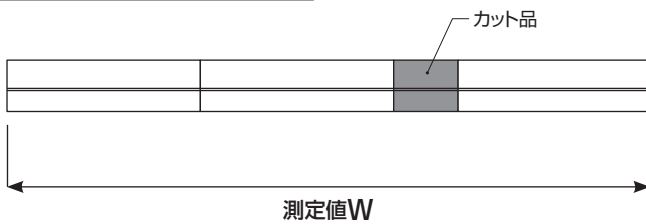

- 押込部材(下)は600mmの長さのものが全部で7本入っています。
横ならびで全長が「測定値W」になるように、不陸確認プレートを使用してまっすぐにカットをお願いします。
※カットの際はケガに気をつけて作業をしてください。

例1. 測定値W=1600mmの場合

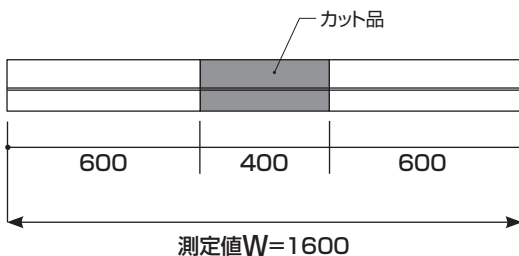

例2. 測定値W=1800mmの場合



●定尺品で「測定値W」となる場合は、カットの必要はありません。

4.床面すき間の確認

●不陸確認プレートを右図のように、座板と床面のすき間にあて、すき間が5mm未満であること(プレートが入らないこと)を確認してください。

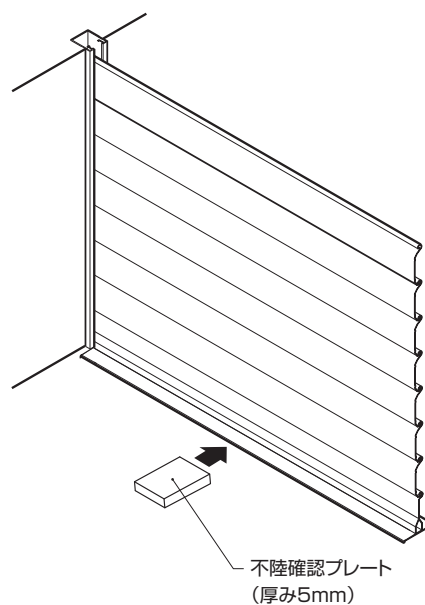

3-2 取付けリハーサルと確認

- シート裁断、押込部材(下)のカット、床面すき間の確認の後、本取扱説明書に従って装着リハーサルを行い、シートが正しく装着されることをご確認ください。
 - 設置前にシートに破れや穴が無いか、よくご確認ください。破れや穴がある場合、防水性能が発揮されません。
- ※使用時に迅速に作業できるよう、シートには装着手順の概要がプリントされていますが、この手順も併せてご確認ください。

シートの装着手順の確認

P.9~11「ご使用方法」をご確認ください

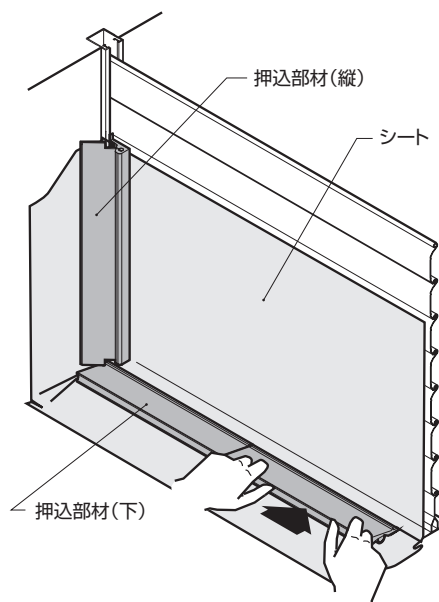

3-3 押込部材(縦)右用のセット位置出し

- シートには目安となる押込部材(縦)右用位置がプリントされていますが、使用時に迅速に装着できるように、あらかじめ正確な押込部材(縦)右用位置を印しておくことをお勧めします。

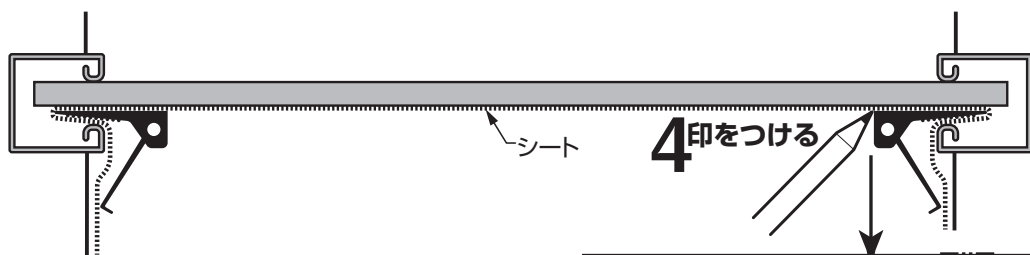
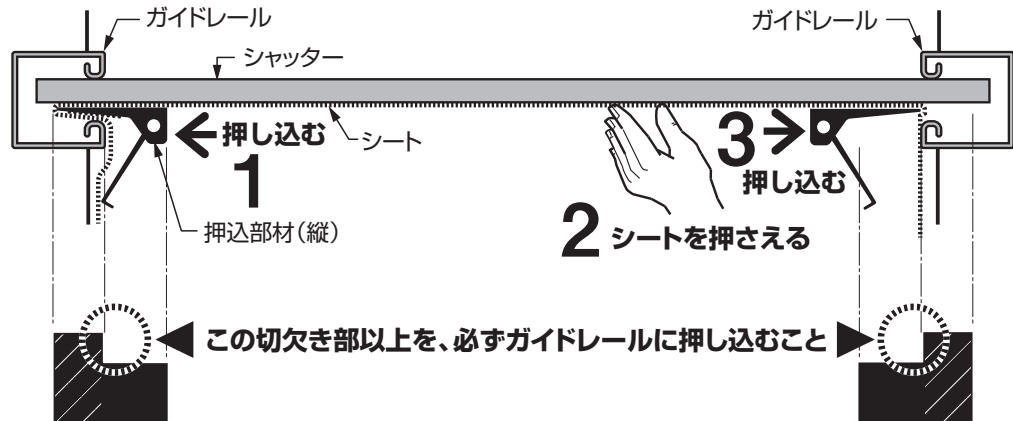

- ①シート左の押込部材をガイドレールに押し込みます。
- ②シートを広げシャッター面に沿ってたわみの無いように張った状態でシートを押しさえます。
- ③シートを押しさえたまま、右の押込部材をガイドレールに押し込みます。
- ④シートがピンと張った状態を確認し、この位置に油性ペンなどで印をつけて、新たな押込部材(縦)右用位置とします。

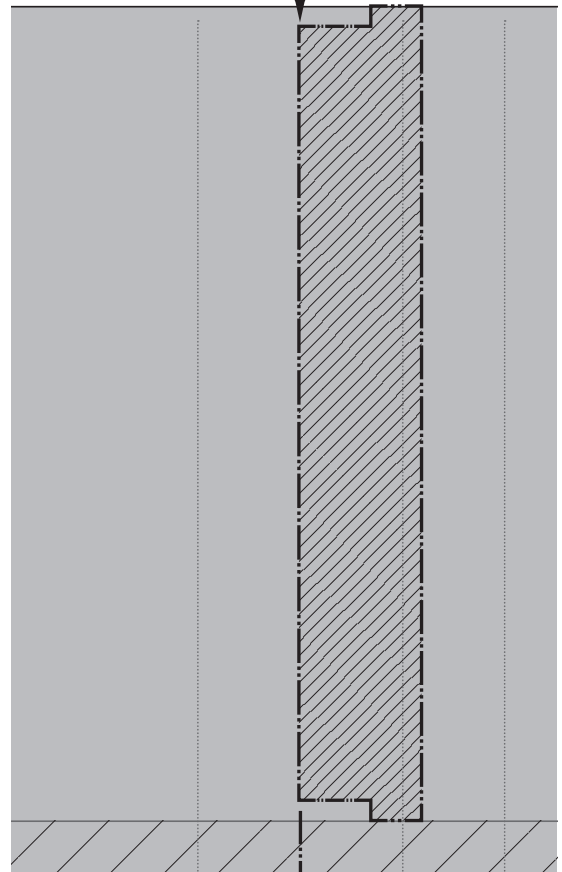

※シャッターの操作方法はシャッターの取扱説明書をご覧ください。



注意

- 《eシート》は完全防水をお約束する製品ではありません。流入する水により、屋内側に置いてある物品が濡れるおそれがあります。濡れて困る物品は使用前に移動してください。

【屋外側】シートの取付け

▲手動式シャッターをお使いの場合は、シート取付け前に施錠をしてください。

1 左側ガイドレールへの装着

- ①シートをシャッター面に沿って広げます。
- ②シートに取付済みの左側の押込部材(縦)をシャッター下端に合わせ、ガイドレールに押し込みます。

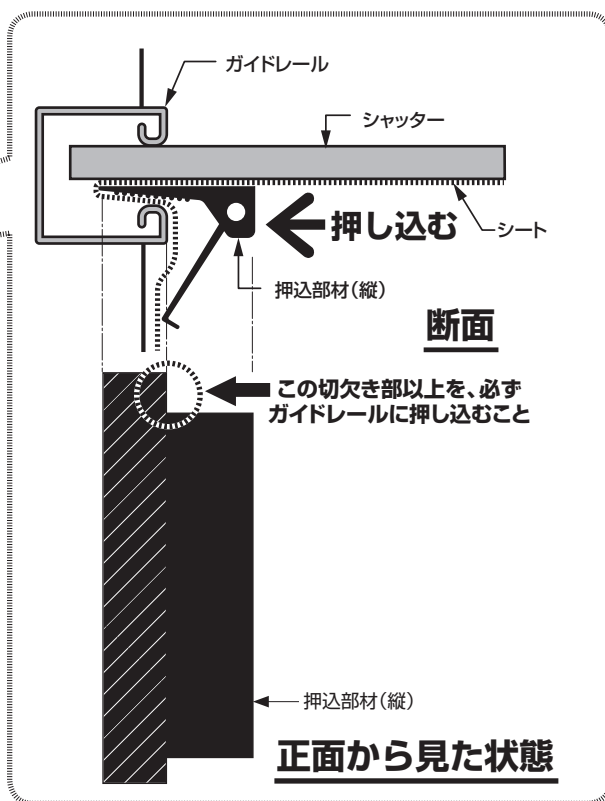
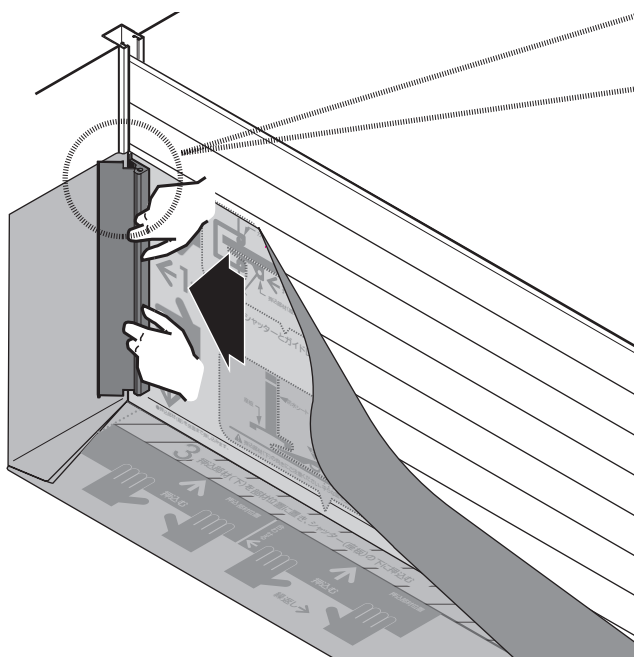

2 右側ガイドレールへの装着

- ①シートの右側をシャッター面に沿って水平に引き上げます。
※中央部が下がってしまう場合は、市販のマグネット(アルミシャッターの場合は使用できません)か、粘着テープを準備しておき、途中を仮固定すると、楽に作業できます。
- ②押込部材をシートの押込部材セット位置に合わせて押し付け、左側同様シャッター下端に合わせて、シートごと右側ガイドレールに押し込みます。
※中央部が垂れないよう、シャッター面に沿って、できるだけたわみなく張れるよう調整してください。

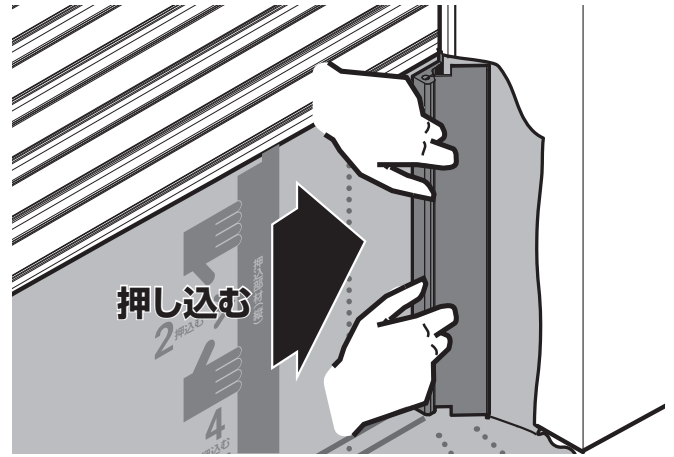

3 床面への装着 (シャッター座板の下へ押し込む)

- ①シート下部の押込部材位置に押込部材(下)を置き、左コーナーに合わせて、押込位置ガイドラインがシャッター座板に当たるまで押し込みます。
※この時、ガイドレールに押込部材を接するように差込み、すき間がないようにご注意ください。
※シャッター下部に部材を差込むすき間がない場合は11ページの「押込部材(下)を差込むすき間がない場合」を参照ください。
- ②左側押込部材にすき間がないように次の押込部材を配置し、同様にシートを押し込みます。
- ③この作業を繰り返し、シャッター(座板)下部全面を押込部材で埋めます。
➡ 押込部材の最後の1枚(シャッターサイズに合わせてカットされた押込部材)が押し込みにくい場合は、右コーナー側を先に押し込み、残ったすき間に最後の1枚を押し込むようにします。

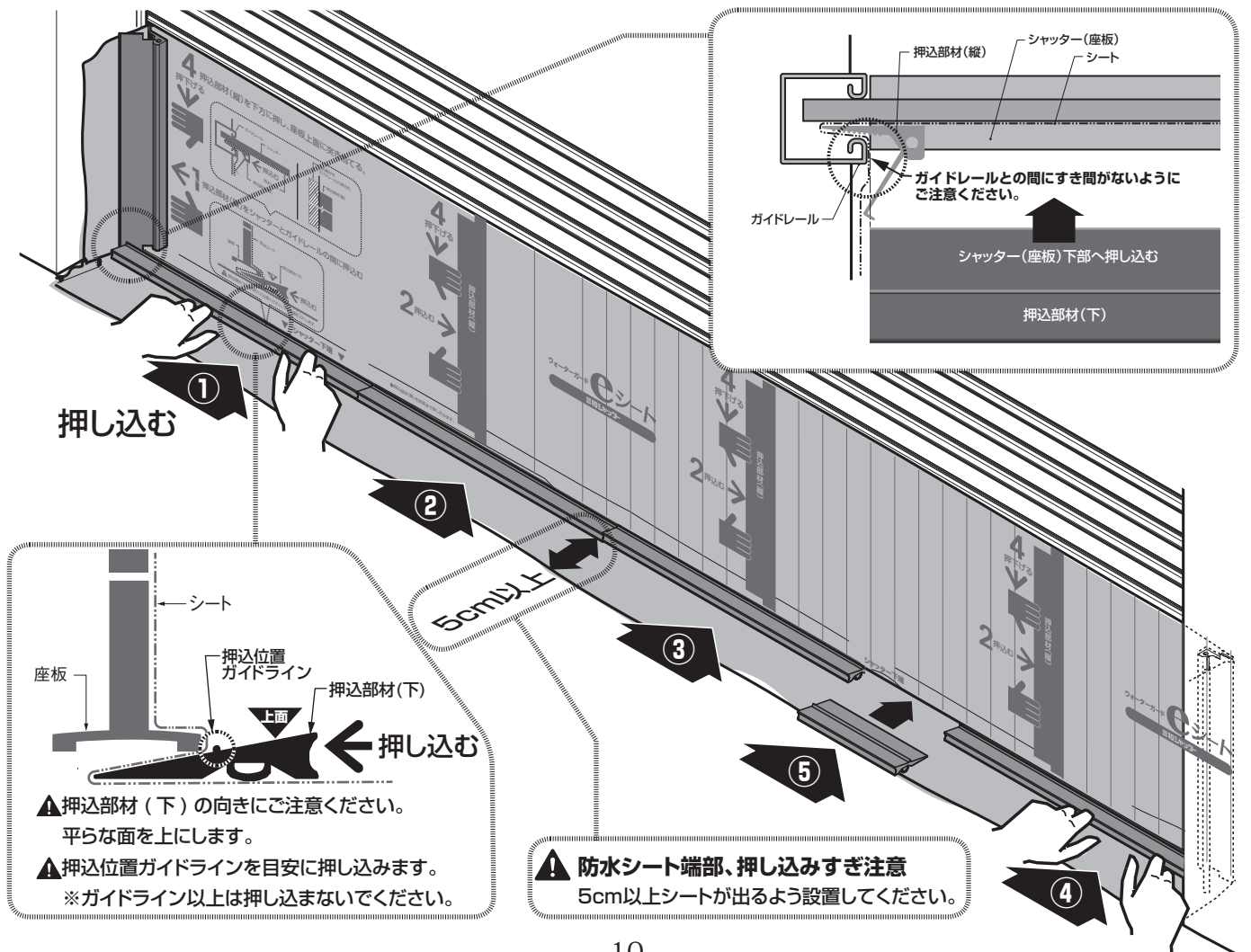

4 押込部材(縦)の押し込み

- 左右の押込部材(縦)を下方に押し込み、シャッター座板上部に突き当てます。

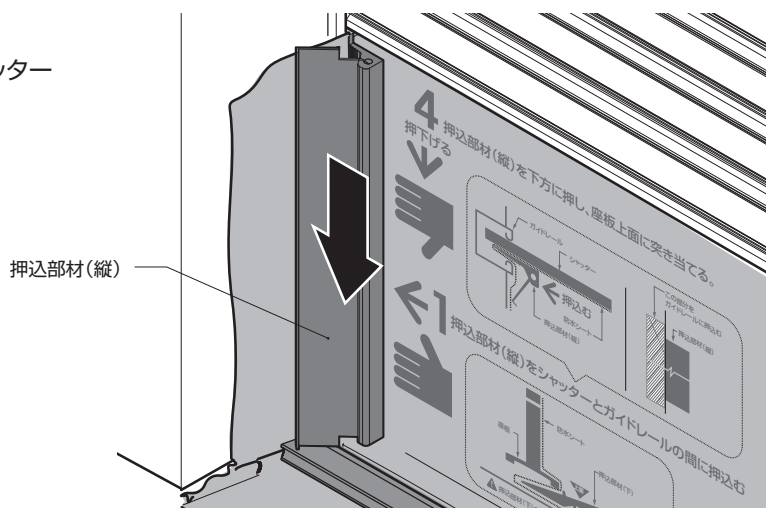

押込部材(下)を差込むすき間がない場合

- ①シャッター座板に押込部材(下)を挟む
シャッターのセンターに押込部材(下)を置き、シャッターを閉じて、押込部材(下)を押さえ込みます。

注意:手や足などを挟まないようご注意ください。

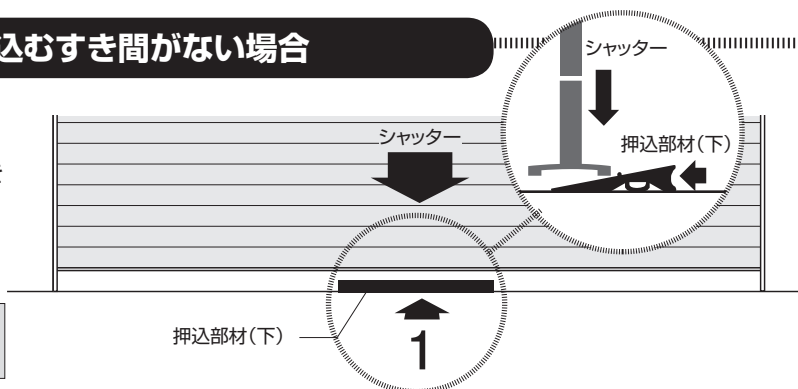

- ②シートを張る(左右)
シートの取付手順(P.9・10)に従って、両サイドを取付けます。

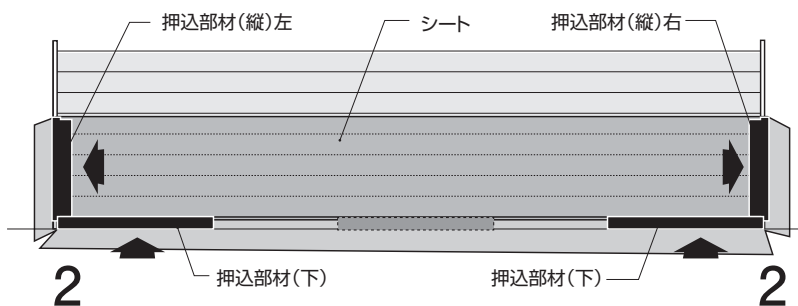

- ③中央に挟んだ押込部材(下)を引抜く
シートをめくり、中央の押込部材(下)を引抜きます。

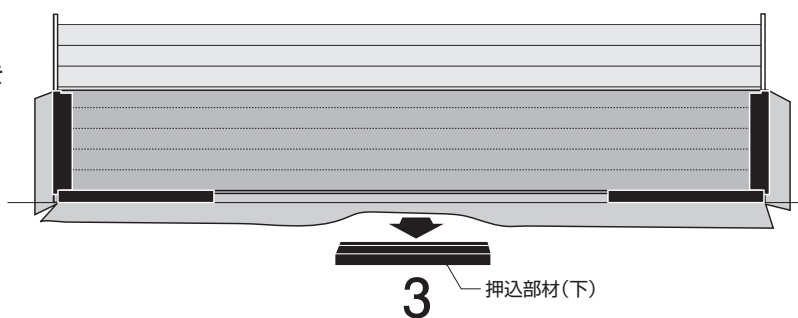

- ④押込部材(下)を全面に押し込む

- ⑤押込部材(縦)をシャッター座板上部に当たるまで押し込む

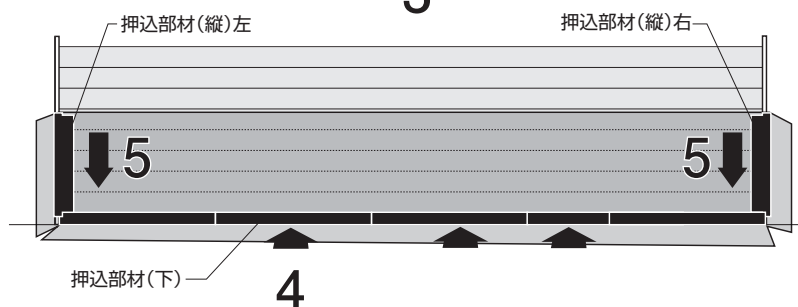

シートの取外し

- ①取付と逆の手順でシートと補強材を外します。
この時、シートに穴や破れがないか、確認してください。

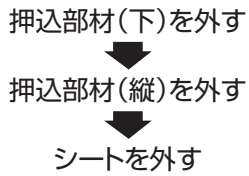

- ②シートやその他の部品などがぬれている場合は、よく乾かしてください。シートに汚れがある場合は、水洗いしてから柔らかい布のようなもので表面の汚れを軽く拭き取り、よく乾かしてください。
- ③収納袋に収納します。
- ④保管は高温・多湿・直射日光をさけ、また、上に物などを載せず、いつでも取り出せる状態にしてください。
- ※必要時にすぐ取付ができるよう、シャッターが複数台ある場合は、eシートがどのシャッター用かわかるよう、シャッターの場所を収納袋、シートに記載する等で明確にしておくことをおすすめします。

⚠ 注意

- シートを無理に引っ張って押込部材を外さないでください。
- シートを無理に引っ張るとシートが破れるおそれがあります。



取付場所をマジック等で記載

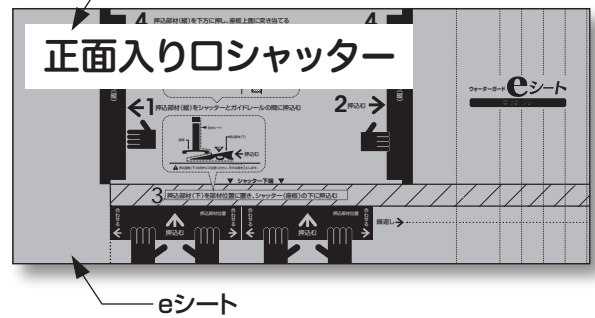

※シャッターのお手入れ(清掃)方法はシャッターの取扱説明書を参照してください。

シートの汚れ

- シートはほこり等で汚れていても性能上問題はありますが、傷つきやすいため、汚れが気になる場合は、水洗いしてから柔らかい布のようなもので表面の汚れを軽く拭き取って、よく乾かしてから収納してください。

製品について

- 製品が汚れた場合は、ぬれた布などで汚れを落とした後、固く絞った布などで水分をふきとってください。
- 水洗いで落ちない汚れは、ぬるま湯で薄めた中性洗剤を使用したのち、水洗いし、最後に乾いた布で水分を拭き取ってください。

お手入れの目安

- 設置した場合は毎回、未使用の場合は1年に1回程度、収納袋から部品をとりだして下記要領にて点検してください。

- ①シートに穴、破れがないか
- ②スチール部品やゴム部品が劣化していないか

点検にて問題を見つけた場合は、ご使用をお控えいただき、最寄りの三和シャッター工業(株)営業所またはFTS(修理連絡先)へご連絡ください。

上記要領にてお手入れしたのちシート・部品等は、よく乾かしてから収納してください。

保管方法

- できるだけ高温・多湿・直射日光をさけて保管してください。
- 保管時に上に物を載せないでください。



保証書

保証内容 取扱説明書、本体ラベルまたはその他の注意書きに基づく適切なご使用状態で、保証期間内に不具合が発生した場合は、下記に例示する免責事項を除き無料修理いたします。

保証期間 購入日から2年間とさせていただきます。
購入日が特定できる書類などを大切に保管してください。

免責事項 保証期間内でも、次のような場合は有料修理となります。

1. 天災その他の不可抗力(例えば、暴風、暴雨、洪水、高潮、地震、地盤沈下、落雷、火災、津波、噴火など)により、商品の性能を超える事態が発生した場合の不具合。
2. 自然現象や使用環境に起因する不具合(例えば結露・凍結、風による振動・共鳴音、直射日光による熱反りなど)。
3. 環境が悪い地域や場所での腐食またはその他の不具合(例えば海岸地帯での塩害による腐食、大気中の砂塵・煤煙・各種金属粉・亜硫酸ガス・アンモニア・車の排気ガスなどが付着しておきる腐食、異常な高温・低温・多湿による不具合など)。
4. 表示された商品の性能を超えたことに起因する不具合(例えば、カタログなどに記載された耐風圧以上の風圧に起因するものなど)。
5. 建築躯体の変形など、商品以外の不具合に起因する商品の不具合。
6. 本来の使用目的以外の用途に使用された場合の不具合、または使用目的と異なる使用方法による場合の不具合。
7. 当社の手配によらない第三者の加工上、組み立て上、施工上、管理上、メンテナンス上などの不備に起因する不具合(例えば、海砂や急結剤を使用したモルタルによる腐食、中性洗剤以外のクリーニング剤を使用したことによる変色や腐食、工事中の養生不良による変色や腐食など)。
8. お客様自身の組み立て、取り付け、修理、改造(必要部品の取り外しを含む)に起因する不具合。
9. 引き渡し後の操作誤り、または適切な維持管理を行わなかったことによる不具合。
10. 使用に伴う接触部分の摩耗・傷、塗装の剥離や時間経過による塗装の退色、樹脂部品の変質・変色、めっきの劣化またはこれらに伴うさびなどの不具合。
11. 実用化されている科学や技術では、予測することや予防することが不可能な現象、またはこれが原因で生じた不具合。
12. 犬、猫、鳥、鼠、昆虫、ゴキブリ、蜘蛛などの小動物の害による不具合。
13. 機能上支障のない音、振動など感覚的現象。
14. 犯罪などの不法な行為に起因する破損や不具合。
15. 商品または部品の材料特性に伴う現象(例えば、シートの色あせ、押込部材の傷つき、劣化など)。
16. その他、不具合の原因が第三者にある場合。

その他 1. 保証期間経過後の修理、交換などは有料となります。
2. 正しい方法で設置されていない時は、風雨時に雨水が浸入することがありますが、不具合ではありません。

故障やトラブルに、電話一本で対応
FTS (フルタイムサービス) 修理受付をご利用ください。

三和シャッター工業(株)では、商品の故障・トラブルに365日・24時間体制
でお応えするFTS(フルタイムサービス)修理受付システムを設けています。
お困りやご心配なことに全国どこからでもお電話一本で対応します。

※一部の地域・天候・その他不可避な状況により当日の対応ができない場合があります。

— FTS (フルタイムサービス) 修理受付 —

フルタイムサービス さんわ さんわ い〜な
FTS ☎ 0120-3030-17

■品質向上を目的に予告なく仕様を変更する場合があります。



三和シャッター工業株式会社

<https://www.sanwa-ss.co.jp/>

- 商品に関するお問い合わせは **0570-063011/03-3346-3011**
(土日祝を除く平日9:00~17:00) ※一般電話・公衆電話からは、市内料金で通話可能。
- 修理に関するお問い合わせは さんわさんわ い〜なフルタイムサービス **FTS ☎ 0120-3030-17**
(年中無休・24時間受付対応)

●お問い合わせは